

SOLARNA OPRAWA ELEWACYJNA LED SOE-9

SPECYFIKACJA

Barwa światła	4000K
Zasięg wykrywania	1-5m
Akumulator	Li-Ion 3.7V 1200mAh 18650
Strumień świetlny	300lm (nocne światło 15lm)
Czas pracy	1-20h
Czujnik ruchu	✓
Czujnik zmierzchu	✓
Klasa szczelności	IP54
Materiał	ABS + PC
Wymiary	130 x 105 x 80mm

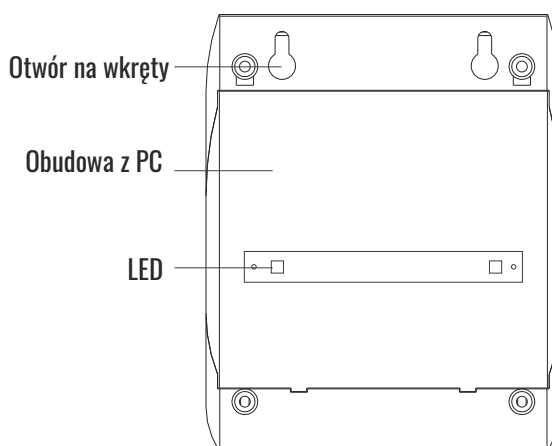
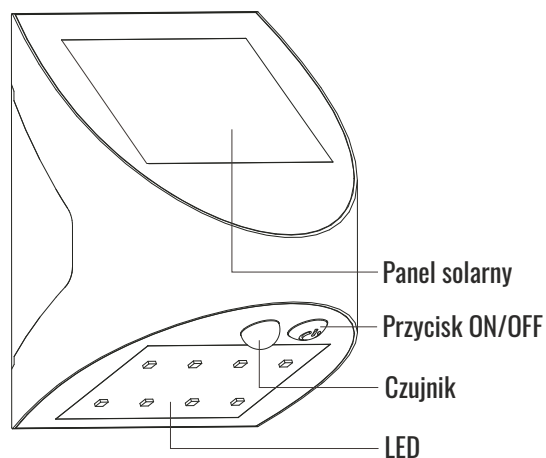

INSTALACJA

- Zalecamy umieszczenie oprawy w dobrze nasłonecznionym miejscu oraz z dala od innych sztucznych źródeł światła (mogą one wpływać na automatyczne włączanie/wyłączanie się lampy).
- Wywierć dwa otwory na powierzchni na której chcesz zamontować oprawę.
- Włóż kołki rozporowe i wkręć wkręty.
- Włącz oprawę i powieś ją na wkrętach.

PIERWSZE UŻYCIE

- Upewnij się, że oprawa jest włączona (w przeciwnym razie nie będzie się ładowała).
- Ładuj oprawę przez co najmniej 12-15h (znacznie wydłuży to czas świecenia).
- Jeśli oprawa ładowała się przez mniej niż 12h:
 - wyłącz ją przed zmrokiem, by nie świeciła w nocy
 - włącz o poranku i pozwól jej się ładować przez resztę dnia.

!!! UWAGA !!!

- Trzymaj z dala od dzieci!
- Trzymaj z dala od ognia - ryzyko eksplozji!
- Nie demontuj produktu na własną rękę!
- Nie zanurzaj produktu w wodzie!
- W pochmurne dni oraz zimą czas działania i ładowania lampy mogą ulec zmianie, co jest normalnym zjawiskiem dla lamp solarnych i nie powinno być postrzegane jako wada produktu.
- Jeśli nie masz pewności czy oprawa jest włączony przesłoń panel ręką. Jeśli nie zaświeci się wciśnij przycisk lub pozwól mu się naładować na słońcu i spróbuj ponownie.

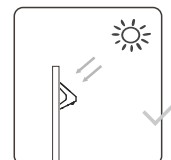
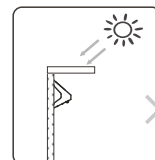
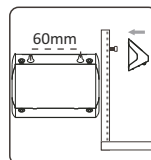
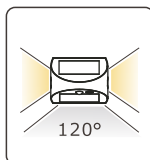

Ten produkt należy zutylizować w sposób odpowiedzialny po zakończeniu jego eksploatacji. Proszę oddać do recyklingu w odpowiednie miejsce. Skontaktuj się z lokalnymi władzami lub sprzedawcą, aby uzyskać informacje dotyczące recyklingu.



SPECIFICATIONS

Light temperature	4000K
Detection range	1-5m
Battery	Li-Ion 3.7V 1500mAh 18650
Lumen	300lm (night-light 15lm)
Battery run time	1-20h
Motion sensor	✓
Dusk sensor	✓
IP rating	IP54
Material	ABS + PC
Dimensions	130 x 105 x 80mm

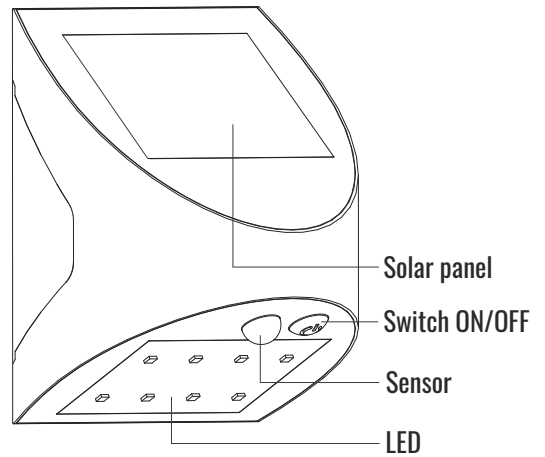

INSTALLATION

- We advise to place the luminaire in a well sunlit area and away from other artificial light sources (they might interfere with automatic turning on and off of the lamp).
- Drill two holes on a surface where you want to install the luminaire.
- Stick the dowels in the holes and screw in the screws.
- Turn on the luminaire and hang it on the screws.

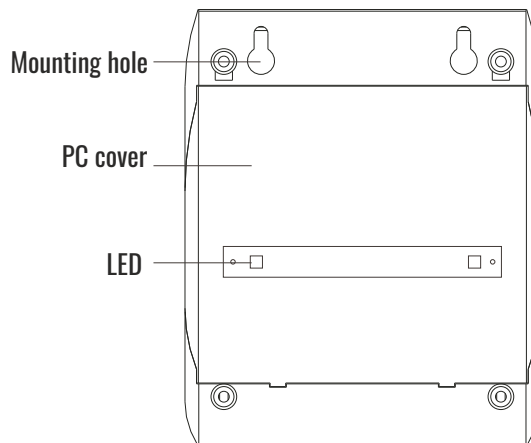

FIRST TIME USE

- Make sure, the luminaire is turned on (otherwise it won't charge)
- Charge the luminaire for at least 12-15h (it will greatly increase lighting time).
- If the luminaire was charging for less than 12h:
 - turn it off before the dawn, so it won't turn on at night
 - turn it on in the morning and let it charge for the rest of the day.

!!! WARNING !!!

- Keep away from children!
- Keep away from fire - risk of explosion!
- Do not disassemble the product on your own!
- Do not submerge the product in water!
- On cloudy days and during winter working and charging time might change, this is normal for solar lamps and should not be considered a fault.
- If not sure whether the post is turned on, cover the solar panel with your hand. If it didn't light up, push the button or let it charge and try again.

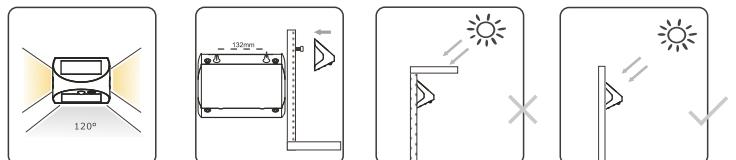

This product should be disposed of responsibly at the end of its life. Please recycle where facilities exist. Check with your Local Authority or retailer for recycling advice. (Waste Electrical and Electronic Equipment Directive).

